

Обов'язково ознайомтеся
перед початком роботи!

Інструкція



Бензинова пила

KS CS21G
KS CS31G

Модель бензопили KS CS21G може комплектуватися шиною та ланцюгом на Ваш вибір.

Моделі KS CS21G-13, KS CS21G-16, KS CS21G-16-1 - це модифікації базової моделі KS CS21G з обраною при замовленні довжиною шини та її виробника.

Модель бензопили KS CS31G також може комплектуватися шиною та ланцюгом на Ваш вибір. Моделі KS CS31G-16, KS CS31G-18, KS CS31G-20, KS CS31G-16-1, KS CS31G-18-1, KS CS31G-20-1 -це модифікації базової моделі KS CS31G з обраною при замовленні довжиною шини та її виробника.

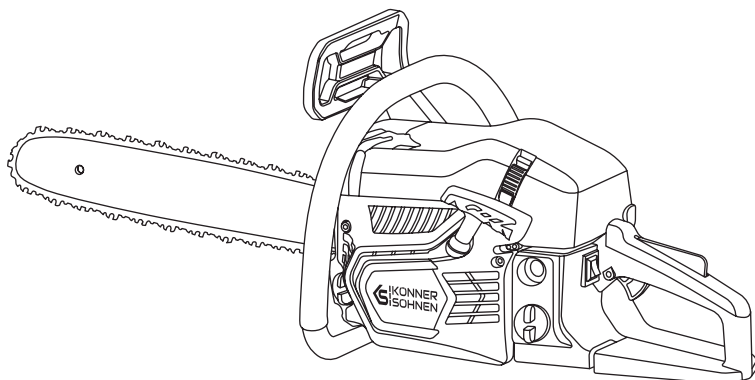



Дякуємо Вам за вибір продукції **Könnner & Söhnen®**. Ця інструкція містить стислий опис з техніки безпеки, використання і налагодження. Більш детальну інформацію ви можете знайти та ознайомитись на сайті офіційного імпортера у розділі підтримка за посиланням konner-sohnen.com/manuals Також перейти у розділ підтримки та завантажити інструкцію можна просканувавши QR код або на сайті офіційного імпортера **Könnner & Söhnen®** за посиланням www.konner-sohnen.com/ua



Обов'язково ознайомтеся перед початком роботи!

Виробником продукції **Könnner & Söhnen®** можуть бути внесені деякі зміни, які можуть бути не відображені в даній інструкції, а саме:

- виробник залишає за собою право на внесення змін у дизайн, комплектацію та конструкцію виробу;
- зображення та малюнки в інструкції з експлуатації є схематичними та можуть відрізнятися від реальних вузлів та написів на продукції.

В кінці інструкції міститься контактна інформація, якою Ви можете скористатись в разі виникнення проблем. Вся інформація в даній інструкції по експлуатації оновлена на момент друку. Актуальний перелік сервісних центрів Ви можете знайти на сайті офіційного імпортера за посиланням www.konner-sohnen.com



УВАГА - НЕБЕЗПЕЧНО!



Недотримання рекомендації, що позначена цим знаком, може призвести до серйозних травм або загибелі оператора чи сторонніх осіб.



ВАЖЛИВО!



Корисна інформація у використанні апарату.

ЗАГАЛЬНІ ІНСТРУКЦІЇ БЕЗПЕКИ

1



УВАГА!



Упаковочні матеріали – не іграшки! Діти не повинні гратися з поліетиленовими пакетами! Існує небезпека задушення!!



УВАГА - НЕБЕЗПЕЧНО!



Прочитайте всі інструкції. Недотримання усіх нижче наведених інструкцій може призвести до пожежі та/або серйозних травм.

РОБОЧА ЗОНА

- Тримайте робочу зону чистою та добре освітленою. Безлад та погане освітлення можуть стати причиною нещасних випадків.
- Не використовуйте інструмент у вибухонебезпечному середовищі, наприклад, у присутності легкозаймистих рідин, газів або пилу.
- Під час роботи з інструментом не допускайте дітей та сторонніх осіб у робочу зону. Відволікання може призвести до втрати контролю.

ОСОБИСТА БЕЗПЕКА

- Не працюйте з інструментом, якщо ви втомилися або перебуваєте під впливом наркотиків, алкоголю чи лікарських засобів.
- Використовуйте засоби індивідуального захисту. Завжди носіть захист для очей. Захисне обладнання, таке як респіратор, протиковзке взуття, захисний шолом або засоби захисту слуху, зменшать можливість отримання травм.

- Не перенапружуйтеся. Завжди зберігайте правильну опору та рівновагу. Це забезпечує кращий контроль над інструментом у несподіваних ситуаціях.
- Не носіть обвисаючий одяг або прикраси; тримайте волосся, одяг та рукавички подалі від рухомих частин. Обвисаючий одяг, прикраси або довге волосся можуть застрягти в рухомих частинах.
- Ніколи не запускайте бензопилу в закритому приміщенні. Вихлопні гази містять вуглець.

ПОПЕРЕДЖЕННЯ З БЕЗПЕКИ ПРИ ВИКОРИСТАННІ ЛАНЦЮГОВОЇ ПИЛИ

2

- Ніколи не торкайтеся кришки, шини, ланцюга або гайки великими руками, коли двигун працює або відразу після його вимкнення (мал. 1). Це може призвести до серйозних опіків через високу температуру.
- Перш ніж увімкнути ланцюгову пилу, переконайтеся, що ланцюг ні з чим не контактує.
- Завжди тримайте ланцюгову пилу правою рукою за задню рукоятку і лівою рукою за передню рукоятку.
- Не експлуатуйте ланцюгову пилу на дереві. Робота ланцюговою пилою, знаходячись на дереві, може призвести до травми оператора.
- Використовуйте інструмент стоячи на рівній поверхні. Не використовуйте його стоячи на драбині або на слизькій поверхні.
- Будьте особливо обережні під час зрізання кущів і саджанців. Тонкий матеріал може зачепити ланцюг пилки та вивести вас з рівноваги.
- Дотримуйтеся інструкцій щодо змащування, натягу ланцюга та заміни аксесуарів. Неправильно натягнутий або змащений ланцюг може ламатися або збільшувати ймовірність віддачі.
- Тримайте рукоятки сухими, чистими без масла й мазу.
- Перевірте наявність витоків палива та затягніть будь-які ослаблені кріплення.

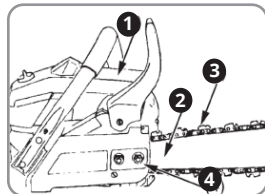

Мал. 1

- | | |
|------------------|-----------|
| 1. Кришка | 3. Ланцюг |
| 2. Напрямна шина | 4. Гайка |

БЕЗПЕКА ПРИ ЗАПРАВЦІ ПАЛИВОМ

- Змішуйте та заливайте паливо на відкритому повітрі в зонах, вільних від іскор та полум'я. Використовуйте контейнер, призначений для зберігання палива.
- Не паліть поблизу палива або бензопили під час її використання.
- Витріть розлите паливо (паливну суміш) перед запуском бензопили.
- Відійдіть на 3 метри від місця заправки палива перед запуском бензопили.
- Зупиніть двигун перед зняттям кришки паливного бака.

БЕЗПЕКА ПРИ ТЕХНІЧНОМУ ОБСЛУГОВУВАННІ

- Відключіть свічку запалювання перед виконанням технічного обслуговування.

БЕЗПЕКА ПРИ ТРАНСПОРТУВАННІ ТА ЗБЕРІГАННІ

- Дайте двигуну охолонути, спорожніть паливний бак, накрийте ланцюг захисним кожухом та закріпіть пилу перед зберіганням або транспортуванням у транспортному засобі.
- Спорожніть паливний бак перед зберіганням пилки. Зберігайте пилу та паливо в місцях, де випари палива не можуть досягти іскор або відкритого полум'я приладів або електричних вимикачів/двигунів.
- У випадку довгострокового зберігання бензопили очистіть паливний бак після його спорожнення. Потім запустіть двигун і спорожніть карбюратор від палива.

ПРИЧИНИ ТА ЗАПОБІГАННЯ ВІДДАЧІ

3

ВІДДАЧА АБО ЗВОРОТНІЙ УДАР

Пила може відскочити, якщо кінчик шини (особливо верхня чверть) випадково торкнеться дерева або будь-яких інших твердих предметів. У цьому випадку пилка рухатиметься неконтрольовано (ризик травми!). Небезпеки зворотнього удару можна уникнути, працюючи обережно, виконуючи наступні кроки:

- Під час різання завжди слідкуйте за носком направляючої шини.
- Ніколи не намагайтеся різати носком направляючої шини.
- Будьте обережні при різанні тонких і пружних гілок.

Особливу увагу слід приділяти при вставлянні ланцюгової пилки в уже розпочатий розрід.

- Тримайте пилку міцно, обома руками, та розташуйте своє тіло та руки так, щоб мати змогу протистояти силам віддачі. Сили віддачі можуть бути контрольовані оператором, якщо дотримані належні заходи обережності.
- Не витягуйтеся і не різте вище рівня плечей. Це допомагає уникнути непередбачуваного контакту з верхівкою шини та забезпечує кращий контроль ланцюгової пилки в несподіваних ситуаціях.
- Використовуйте лише зазначені виробником замінні шини та ланцюги. Неправильно вибрані замінні шини та ланцюги можуть призвести до поломки ланцюга.

ТЯГА ВПЕРЕД

Якщо зубчастий упор не зафіксовано на деревині під час різання нижньою частиною шини, ланцюг затискається чи потрапляє на твердий предмет у деревині, пилу тягнутиме вперед. Щоб мінімізувати ці ризики, важливо різати з зафіксованим зубчастим упором на деревині, коли це можливо.

ІНСТРУКЦІЇ З БЕЗПЕКИ

4















УВАГА - НЕБЕЗПЕЧНО!



Використовуйте ланцюгову пилу тільки для різання дерева або об'єктів, зроблених з дерева! Будь-які інші типи використання є небезпечними! Виробник не несе відповідальності за збитки, спричинені неправильним або некоректним використанням.

ІНСТРУКЦІЇ З БЕЗПЕКИ ТА ЗАПОБІГАННЯ НЕЩАСНИМ ВИПАДКАМ:

- Пильний ланцюг не повинен торкатися чого-небудь при запуску.
- Завжди фіксуйте зубчастий упор на деревині, перш ніж починати різати.
- Не пиляйте однією рукою.
- Не перевантажуйте інструменти. Вони працюють найкраще та безпечніше в заданому діапазоні потужності.
- Будьте особливо уважні під час різання деревини. Шматки деревини можуть відлітати в будь-якому напрямку (небезпека травмування!)
- Не різте кінчиком шини.
- Особливу увагу слід звертати на гілки під натягом. Не різте звисаючі гілки знизу.
- Завжди стійте з боку від дерева, яке збирається повалити.
- Під час обрізання дерева будьте обережні, спостерігаючи за падаючими гілками, відступаючи назад.
- На схилах оператор ланцюгової пили повинен стояти зверху або ліворуч, чи праворуч від стовбура або лежачого дерева, ніколи знизу.
- Спостерігайте за стовбурами, що котяться до вас.
- Завжди зупиняйте двигун, перш ніж намагатися перевірити чи відрегулювати ланцюг або виправити будь-яку несправність, а також під час кожного переміщення з одного робочого місця на інше.
- Розпилюючи деревину, яка розколася, будьте особливо обережні, щоб ланцюг пили не відламав і не відкинув дрібні шматочки деревини.
- Під час перерв слід класти пилу так, щоб не було ризику травмування кого-небудь від ланцюга.

	Читайте всі попередження про безпеку та всі інструкції. Недотримання попереджень та інструкцій може призвести до пожежі та/або серйозних травм.
	Носіть засіб індивідуального захисту. Основною є використання захисних окулярів або, ще краще, захисту обличчя, засобів захисту вух, захисного шолому, робочого одягу із захистом від порізів та безпекових черевиків із підшвами проти ковзання.
	ОБЕРЕЖНО: Віддача!
	Бережіться вилітаючих предметів. Утримуйте сторонніх осіб подалі від місця роботи.
	Не ріжте носом шини!
	Тримайте пилку обома руками під час роботи! Використання однієї руки є надзвичайно небезпечним!
	Тримайте обладнання подалі від оточуючих. Утримуйте сторонніх від місця роботи.
	Потягніть, щоб запустити двигун.
	Натисніть від 5 до 8 разів, доки праймер не заповниться паливом.
	Положення повітряної заслінки.
	Тримайте подалі від вогню.
	Інформація про рівень звукової потужності Lwa в децибелах (дБ).

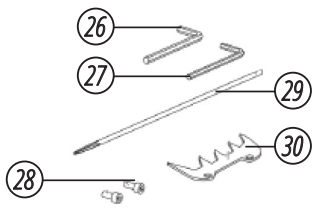
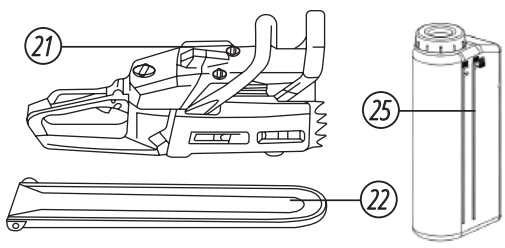
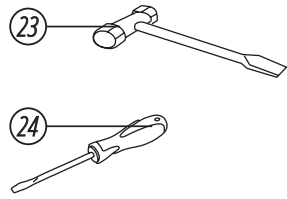
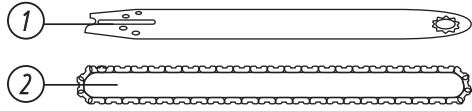
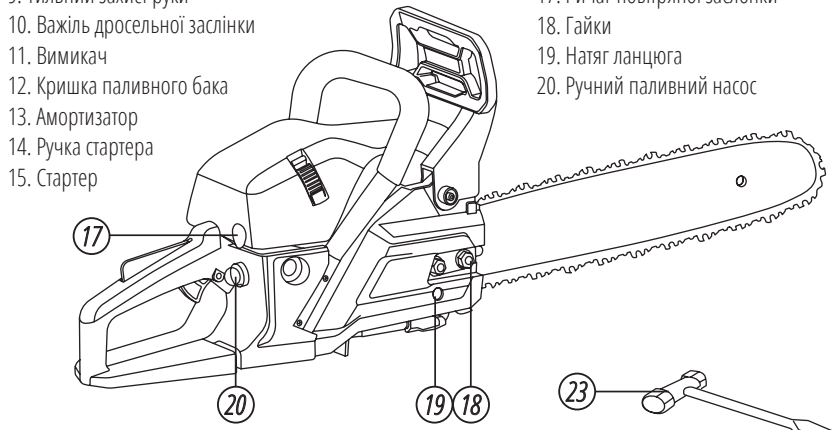
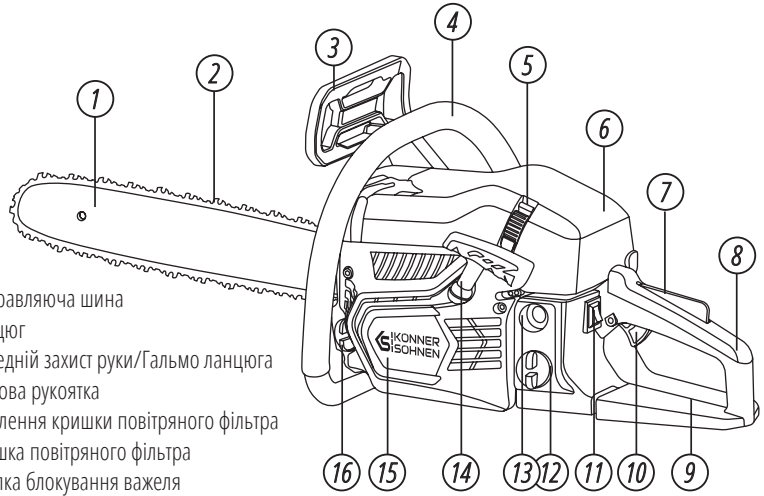

У КОМПЛЕКТ ВХОДИТЬ:

- | | |
|---------------------------------|---------------------------------------|
| 21. Двигун | 26. Шестигранний ключ маленький |
| 22. Захисний кожух для шини | 27. Шестигранний ключ великий |
| 23. Ключ | 28. Болти з внутрішнім шестигранником |
| 24. Викрутка | 29. Круглий напилек |
| 25. Ємність для паливної суміші | 30. Зубчастий упор |



ВАЖЛИВО!



Виробник залишає за собою право на внесення змін до комплектації, дизайну та конструкції виробів. Зображення в інструкції схематичні і можуть відрізнятися від реальних вузлів та написів на виробі.

ТЕХНІЧНІ ХАРАКТЕРИСТИКИ

7

Модель	KS CS21G	KS CS31G
Об'єм двигуна	45 см ³	54.5 см ³
Максимальна потужність двигуна	1,6 кВт / 8500 об/хв	2,3 кВт / 8500 об/хв
Потужність	2,1 к. с.	3,1 к. с.
Максимальна кількість обертів	11500±500 об/хв	11000±500 об/хв
Кількість обертів холостого ходу	3000±300 об/хв	3000±300 об/хв
Карбюратор	HUALONG – MC16	WALBRO – WT-966
Об'єм паливного бака	550 мл	550 мл
Співвідношення бензину та масла	40:1	40:1
Об'єм масляного бака	260 мл	260 мл
Система змащування ланцюга	Автоматичний насос з регулятором	
Довжина шини (обирається при замовленні)	13"/16"	16"/18"/20"
Крок ланцюга	0,325" (8,25 мм)	0,325" (8,25 мм)
Товщина ведучої ланки	0,058" (1,5 мм)	0,058" (1,5 мм)
Рівень шуму (Lwa)	117 дБ	117 дБ
Розміри бруто (Д×Ш×В)	430×255×300 мм	505×255×300 мм
Вага бруто/нетто	7,5/6,50 кг	7,5/6,50 кг

*Модель бензопили KS CS21G може комплектуватися шиною та ланцюгом на Ваш вибір.

Моделі KS CS21G-13, KS CS21G-16, KS CS21G-16-1 - це модифікації базової моделі KS CS21G з обраною при замовленні довжиною шини та її виробника.

Модель бензопили KS CS31G також може комплектуватися шиною та ланцюгом на Ваш вибір. Моделі KS CS31G-16, KS CS31G-18, KS CS31G-20, KS CS31G-16-1, KS CS31G-18-1, KS CS31G-20-1 - це модифікації базової моделі KS CS31G з обраною при замовленні довжиною шини та її виробника.

ПАЛИВО ТА МАСЛО ДЛЯ ЛАНЦЮГА

8



УВАГА!



Двигун має працювати на суміші з бензину та моторного мастила. Використовувати лише марочний бензин із вмістом октану мінімум 95 RON.

ПАЛИВО

- Бензин є дуже легкозаймистим. Уникайте паління або контакту з відкритим полум'ям або іскрами біля палива.
- Дозволяється використовувати лише моторне масло для двотактних двигунів з повітряним охолодженням або інше високоякісне моторне масло класів JASO FB, JASO FC, JASO FD, ISO-L-EGB, ISO-L-EGC або ISO-L-EGD. Ніколи не використовуйте масло для 4-тактних двигунів або водоохолоджуваних 2-тактних двигунів.
- Ніколи не використовуйте «ПАЛИВО БЕЗ МАСЛА (ЧИСТИЙ БЕНЗИН)».
- Ніколи не використовуйте паливо, змішане з водою.
- Паливна суміш старіє – змішуйте лише ту кількість палива, яка може бути використана за декілька тижнів. Зберігати паливну суміш не довше 30 днів.
- Змішане паливо, яке залишалося невикористаним протягом одного місяця або більше, може засмітити карбюратор або викликати неправильну роботу двигуна. Злийте залишок палива в герметичний контейнер і зберігайте його в темному і прохолодному приміщенні.
- Утилізуйте згідно законодавству в вашій країні. Не виливайте залишки в ґрунт! Паливо забруднює ґрунтові води!

ЯК ЗМІШУВАТИ ПАЛИВО

У канистру, яка допущена для використання під пальне, спочатку налити моторне мастило, потім бензин та добре перемішати.

**УВАГА!****РЕКОМЕНДОВАНЕ СПІВВІДНОШЕННЯ ПАЛИВА ДО 2-ТАКТНОГО МАСЛА 40:1**

ТАБЛИЦЯ СПІВВІДНОШЕННЯ ЗМІШУВАННЯ 40:1

Кількість бензину, л	Мастило для двотактних двигунів, л (мл)
1	0,025 (25)
2	0,5 (50)
3	0,75 (75)
4	0,10 (100)
5	0,125 (125)

ЗАПРАВКА ПРИСТРОЮ

1. Виберіть рівну і чисту поверхню для заправки.
2. Відкрутіть і зніміть кришку паливного бака. Помістіть кришку на чисте місце.
3. Заправте паливо в бак до 80% повної ємності.
4. Закріпіть кришку паливного бака.

**ПРИМІТКА****Не використовуйте відпрацьоване або регенероване масло, яке може спричинити пошкодження масляного насоса.****ЗАПРАВКА МАСТИЛА ДЛЯ ЗМАЩЕННЯ ЛАНЦЮГА**

- Заливайте мастило для змащення ланцюга кожного разу, коли заправляєте пилу пальним

МАСТИЛО ДЛЯ ЛАНЦЮГА

Термін служби ланцюга значною мірою залежить від якості використовуваного мастила. Не використовуйте старе мастило!

Для змащення ріжучої частини пили потрібно використовувати тільки спеціальне адгезійне масло для пильних ланцюгів. Адгезійне мастило має підвищене зчеплення з металом і змащує не тільки верхню частину шини пили, а й нижню.

ПЕРЕМІЩЕННЯ ЛАНЦЮГОВОЇ ПИЛИ

9

- Завжди зупиняйте бензопилу перед транспортуванням, блокуйте гальмо ланцюга та встановлюйте захист ланцюга.
- Переносьте пилу в горизонтальному положенні, тримаючи гарячий глушник подалі від себе, а ланцюг спрямованим назад.
- У транспортних засобах: мотопилу зафіксувати від перекидання, пошкодження та витікання пального та мастила для змащення ланцюга

МОНТАЖ ЛАНЦЮГА

10



УВАГА!



Ланцюг має дуже гострі краї. Використовуйте товсті захисні рукавички для безпеки.

1. Потягніть захист у напрямку до передньої ручки, щоб переконатися, що гальмо ланцюга не включене.
2. Ослабте гайки та зніміть кришку ланцюга.
3. Прикрутіть зубчастий упор до двигуна двома гвинтами із внутрішнім шестигранником.
4. Направляючу шину встановити на гвинти.
5. Пильний ланцюг покласти навколо ланцюгової зірочки та на направляючу шину – гострі кромки ріжучих зубів мають показувати вправо (Мал. 3). Відрегулюйте положення штифта натягувача ланцюга на кришці ланцюга до нижнього отвору напрямної шини (Мал. 2).

Мал. 2

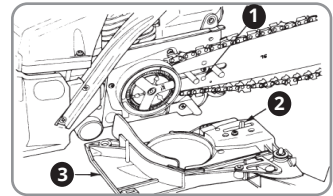

1. Отвір
2. Натяжний штифт
3. Кришка ланцюга

Мал. 3



ПРИМІТКА



Зверніть увагу на правильний напрямок ланцюга бензопили (Мал. 3).

6. Встановіть кришку ланцюга та закрутіть гайки до щільного стану пальцями.
7. Підтримуючи кінчик шини, відрегулюйте натяг ланцюга, обертаючи гвинт натягувача вправо, поки ланцюг не торкнеться нижньої кромки направляючої шини (Мал. 4).
8. Утримуючи кінець направляючої шини піднятим, щільно затягнути гайки. Потім перевірте ланцюг на плавне обертання та правильний натяг, переміщуючи його вручну. При необхідності, відрегулюйте знову при ослабленій кришці ланцюга.

Напрямок руху

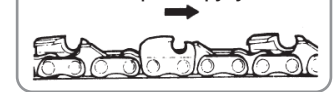

Мал. 4

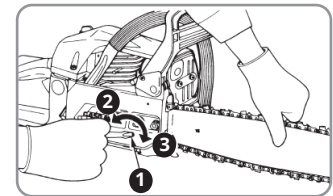

1. Гвинт натягувача
2. Ослабити
3. Затягнути



ПРИМІТКА



Новий ланцюг збільшується в довжину на початку використання. Перевіряйте та регулюйте натяг часто, оскільки ослаблений ланцюг може легко зіскочити або швидко зноситися сам та пошкодити напрямну шину.



ВАЖЛИВО!



Передній захист руки повинен завжди бути у верхньому (вертикальному) положенні.

ЗАПУСК НОВОГО ЛАНЦЮГА ПИЛКИ

У випадку нового ланцюга сила натягу після деякого часу зменшується. Таким чином, ви повинні повторно натягнути ланцюг після перших 5 розрізів і не пізніше ніж через 10 хвилин пиляння.

**УВАГА - НЕБЕЗПЕЧНО!**

Ніколи не встановлюйте новий ланцюг до зношеного ланцюгового колеса або не встановлюйте його на пошкоджену чи зношену направляючу шину. Ланцюг може розірватись, що може призвести до серйозних травм.

НАТЯГ ЛАНЦЮГА ПИЛКИ**УВАГА - НЕБЕЗПЕЧНО!**

Перед перевіркою та налаштуванням натягу ланцюга ніколи не забувайте зупинити двигун. Перед виконанням будь-яких робіт з пилкою завжди зупиняйте двигун!

Для забезпечення безпеки користувача та мінімізації зносу або пошкодження ланцюга, регулярні перевірки натягу ланцюга є важливими. Рекомендується оцінювати та налаштовувати натяг ланцюга перед початком роботи, а також приблизно кожні 10 хвилин в процесі використання. Ланцюги, особливо нові, можуть розширюватися від нагріву під час роботи.

Якщо ланцюг натягувався в гарячому стані, ослабте його після застосування. Невиконання цього може призвести до пошкодження направляючої шини або двигуна через надто сильне стиснення при охолодженні та скороченні ланцюга. Як натяг ланцюга, так і змащення є важливими для тривалості служби ланцюга.

Правильно натягнутий ланцюг не повинен звисати з нижньої сторони напрямної шини і повинен обертатися рукою в рукавиці.

ЗМАЗУВАННЯ ЛАНЦЮГА**11**

Змащування відбувається автоматично. Ніколи не працюйте з незмащеним ланцюгом. Перевіряйте чи подається масло перед кожним використанням.

ПЕРЕВІРКА ПОДАЧІ МАСЛА**12****УВАГА - НЕБЕЗПЕЧНО!**

Переконайтеся, що направляюча шина і ланцюг встановлені при перевірці подачі масла. Інакше обертові частини можуть бути відкриті. Це дуже небезпечно.

Після запуску двигуна, запустіть ланцюг на середній швидкості і переконайтеся, що масло для ланцюга розпорوشується, як показано на малюнку (Мал. 5).

Потік масла для ланцюга можна змінити, вставивши викрутку в отвір на дні зі сторони зчеплення. Відрегулюйте відповідно до умов роботи (Мал. 6).

Мал. 5



Мал. 6



ЗАПУСК ХОЛОДНОГО ДВИГУНА

Перед запуском двигуна: ставлячи на землю, щоб спробувати запустити двигун, переконайтеся, що пильний ланцюг не торкається землі.



УВАГА - НЕБЕЗПЕЧНО!



У разі контакту з землею під час запуску двигуна існує ризик нещасного випадку! Компоненти бензопили можуть бути пошкоджені.

1. Зabloкуйте гальмо ланцюга за допомогою переднього захисного щитка. Для цього штовхніть передній захисний пристрій для руки вперед, доки він не зафіксується. Заповніть паливний бак і бак масла для ланцюга відповідно, і міцно затягніть кришки (Мал. 7).
2. Перемикач зупинки зазвичай знаходиться в положенні «I», тобто коли він не натиснутий: запалювання ввімкнено – двигун готовий до запуску. Якщо перемикач зупинки перевести в положення «0», запалювання вимикається. Після зупинки двигуна запалювання знову вмикається автоматично (Мал. 8).
3. Витягніть ручку повітряної заслінки в закрите положення (Мал. 9). Натисніть від 5 до 8 разів, доки праймер не заповниться паливом.

Мал. 7

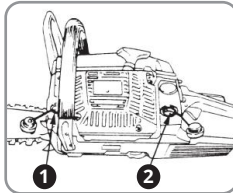

Мал. 8

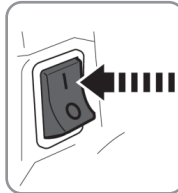

Мал. 9



Мал. 10



1. Масло для ланцюга 2. Паливо

Розмістіть бензопилу на рівній поверхні та закріпіть її. Для цього встаньте правою ногою в виїмку ручки.

- Закріпіть бензопилу лівою рукою за передню ручку.
- Витягніть рукоятку стартера бензопили, поки не відчуєте опір, а потім швидко та сильно потягніть. При цьому кругову рукоятку натисніть вниз, не витягуйте трос до кінця – небезпека розриву! Не дозволяйте, щоб ручка старту самостійно поверталась у попереднє положення – плавно поверніть рукоятку в початкове положення, щоб трос запуску правильно намотувався. Може знадобитись декілька декілька спроб, щоб двигун запустився.

4. Міцно тримаючи пилу на землі, різко потягніть за стартерний шнур (Мал. 10).



УВАГА - НЕБЕЗПЕЧНО!



Не запускайте двигун, коли бензопила висить в одній руці. Ланцюг пилки може торкнутися вашого тіла. Це дуже небезпечно.

5. Коли двигун запуститься вперше, поверніть ручку повітряної заслінки у відкрите положення, а потім знову потягніть стартер, щоб запустити двигун.

6. Дайте двигуну прогрітися, злегка натискаючи на важіль дросельної заслінки.



УВАГА!



Тримайтеся подалі від ланцюга пилки, оскільки він почне обертатися при запуску двигуна.

НАЛАШТУВАННЯ ХОЛОСТОГО ХОДУ

Карбюратор на вашому пристрої був налаштований на заводі. Перед налаштуванням холостого ходу переконайтеся, що надані повітряні/паливні фільтри чисті та свіжі, а паливо правильно змішане.

При налаштуванні дотримуйтесь наступних кроків (Мал. 11):

- Запустіть двигун і дайте йому прогрітися на низькій швидкості протягом декількох хвилин.
- Оберніть гвинт налаштування холостого ходу (Т) проти годинникової стрілки, щоб ланцюг не обертався. Якщо швидкість холостого ходу занадто низька, поверніть гвинт (Т) за годинниковою стрілкою.

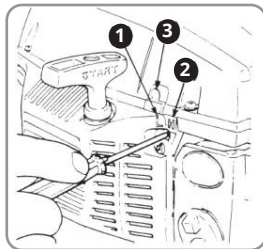

1.Голка L 2.Голка H
3.Гвинт (Т) налаштування холостого ходу

Мал. 11

ГАЛЬМО ЛАНЦЮГА

Ця машина обладнана автоматичним гальмом для зупинки ланцюга при виникненні віддачі під час різання. Гальмо автоматично спрацьовує від інерційної сили, яка діє на вагу переднього захисту (Мал. 12 а).

Це гальмо також можна активувати вручну, опустивши передній захист до напрямної шини. Щоб зняти гальмо, підніміть передній захист до передньої ручки, поки не почуєте звук «клац» (Мал. 12 б).

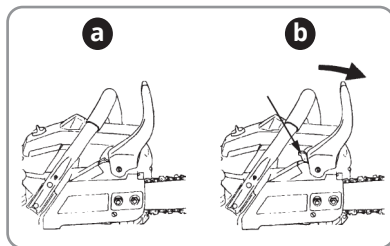

Мал.12

Як перевірити:



УВАГА!



Ви повинні перевіряти роботу гальма ланцюга перед кожним використанням

Під час роботи двигуна в режимі холостого ходу заблокувати пильний ланцюг (захист руки до кінця шини) та на короткий проміжок часу (максимум 3 секунди) дати повний газ – пильний ланцюг не має рухатись.

Мал. 13

ЗУПИНКА ДВИГУНА

1. Відпустіть дросельну ручку, щоб двигун працював на холостому ходу кілька хвилин.
2. Встановіть вимикач у положення "0" (STOP) (Мал. 13). Двигун зупиниться – відпустіть вимикач зупинки – він повертається в робоче положення.

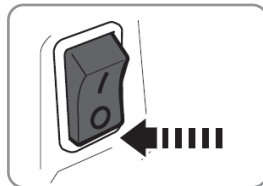

НОРМИ ТА ІНСТРУКЦІЇ З ОБСЛУГОВУВАННЯ ТА ЧИСТКИ

14

Будь-яке обслуговування, не зазначене в цій інструкції з використання, має виконуватися авторизованим сервісним центром. Використовуйте тільки оригінальні запасні частини.

Щоб уникнути ризику отримання опіків, дайте машині повністю охолонути перед початком будь-якого обслуговування або чищення.

ПРОЦЕДУРИ ЧИЩЕННЯ



УВАГА - НЕБЕЗПЕЧНО!



Завжди зупиняйте двигун перед проведенням робіт з пилом!

- Після кожного використання ретельно очищуйте машину, щоб продовжити термін її служби та запобігти нещасним випадкам.
- Тримайте ручки чистими від масла, мазулу або палива. При необхідності протріть ручки вологою ганчіркою з милом, уникайте використання розчинників або бензину для чищення.
- Чистіть ланцюг пили після кожного використання щіткою або ганчіркою. Не використовуйте рідини для очищення ланцюга. Після чищення нанесіть легкий шар масла для ланцюга.
- Зніміть кришку ланцюгового колеса для очищення, щоб забезпечити догляд за цією зоною.
- Очистіть шину ланцюга (направляюча шина).
- Використовуйте пензлик або суху тканину для очищення вентиляційних отворів та поверхонь пили. Утримайтеся від використання рідини для цієї мети.
- Обов'язково очистіть мастильні канали шини ланцюга, щоб забезпечити змащення ланцюга пили під час роботи.
- Не здійснюйте жодних модифікацій на пилі, інакше ваша гарантія стане недійсною.

ТЕХНІЧНЕ ОБСЛУГОВУВАННЯ ПІСЛЯ КОЖНОГО ВИКОРИСТАННЯ

1. Повітряний фільтр.

Зніміть 2 швидкознімні затискачі на кришці фільтра за допомогою викрутки.

- Зніміть кришку фільтра.

Відкрутіть та зніміть гвинт фільтра.

- Вийміть фільтр.
- Роз'єднайте дві частини фільтра за допомогою викрутки (Мал. 14).
- Продуйте внутрішню частину обох частин фільтра стиснутим повітрям.

Перевірте гумовий ущільнювач і при необхідності замініть його.

- Притисніть частини фільтра до фіксації чуно, вставте фільтр у корпус і міцно закріпіть гвинтом фільтра.
- Знову встановіть кришку фільтра та закріпіть її затискачі для швидкого встановлення.

2. Отвір для змащення.

Зніміть напрямну шину та перевірте отвір для змащення на засмічення (Мал. 15).

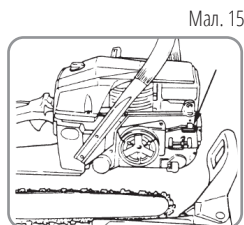
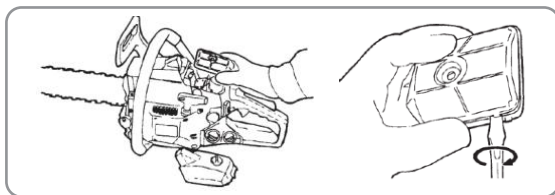

3. Напрямна шина.

Коли напрямна шина знята, видаліть тирсу з наванки шини та отвору для змащення. Змастіть зірочку носа через отвір на кінчику шини (Мал. 16).



4. Інші.

Перевірте наявність витоків палива, ослаблених кріплень і пошкоджень основних деталей, особливо з'єднань ручок і кріплення напрямної шини. Якщо виявлено якісь дефекти, обов'язково відремонтуйте їх перед наступним використанням пилки.

ПЕРІОДИЧНІ ТОЧКИ ОБСЛУГОВУВАННЯ

Мал. 17

1. Ребра циліндра.

Засмічення між ребрами циліндра призведе до перегріву двигуна. Періодично перевіряйте і очищайте ребра циліндра після зняття повітряного фільтра і кришки циліндра. При встановленні кришки циліндра переконайтеся, що дроти вмикача і гумові ущільнювачі правильно розташовані (Мал. 17).

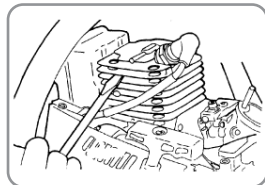

Мал. 18

2. Паливний фільтр.

а). За допомогою гачка з дроту витягніть фільтр з заправного отвору (Мал. 18).

б). Розберіть фільтр і очистіть бензином, або замініть на новий, якщо це необхідно.



Мал. 19

Примітка:

- Після зняття фільтра використовуйте пінцет, щоб тримати кінець всмоктувальної трубки.
- При складанні фільтра, дбайте, щоб не допустити потрапляння волокон фільтра або пилу всередину всмоктувальної трубки.

3. Масляний бак.

За допомогою гачка з дроту витягніть масляний фільтр через заправний отвір і очистіть бензином. При поверненні фільтра назад у бак, переконайтеся, що він знаходиться в передньому правому куті. Також очистіть бак від бруду (Мал. 19).

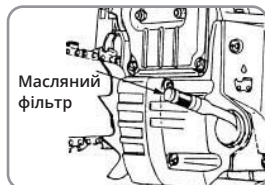

Мал. 20

4. Свічка запалювання (Мал. 20).

Від'єднайте роз'єм свічки запалювання.

- Відкрутіть свічку запалювання проти годинникової стрілки за допомогою свічкового ключа.

Очистіть електроди дратяною щіткою.

- Перевірте зазор між електродами за допомогою щупа. При необхідності відрегулюйте до 0,6 ... 0,7 мм.

- Міцно закрутіть свічку запалювання з ущільненням у корпусу двигуна.

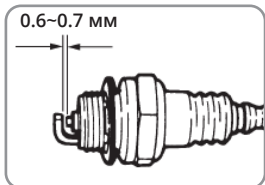

Мал. 21

5. Зірочка (Мал. 21).

Перевірте на наявність тріщин і надмірного зносу, що заважає приводити в рух ланцюг. Якщо знос глибше ніж 0,5 мм, замініть на новий. Ніколи не встановлюйте новий ланцюг на зношену зірочку або зношений ланцюг на нову зірочку.

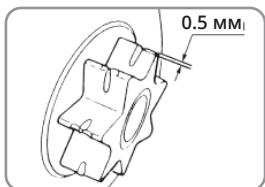

6. Передні і задні амортизатори.

Замініть, якщо приклеєна частина відклеїлась або на гумовій частині видно тріщини.

РОЗКЛАД ОБСЛУГОВУВАННЯ

Дотримуйтесь регулярного розкладу обслуговування, який наведено в наступній таблиці, щоб продовжити термін служби вашої пилки. Регулярний догляд забезпечує оптимальну ефективність різання та допомагає уникнути нещасних випадків.

ГРАФІК ОБСЛУГОВУВАННЯ БЕНЗОПИЛИ

Зазначені нижче дані стосуються нормальних умов експлуатації. При ускладнених умовах (сильна запиленість та ін.) та тривалому щоденному часі роботи зазначені інтервали необхідно відповідно скоротити. У випадку епізодичного використання інтервали можна відповідно збільшити		Перед початком роботи	Після кожної заправки бака	Після закінчення роботи або щоденно	Щотижня	Щомісяця	Щорічно	При несправності	За потреби
Бензопила вцілому	Візуальний контроль (стан, герметичність)	<input checked="" type="checkbox"/>	<input checked="" type="checkbox"/>						
	Чистка			<input checked="" type="checkbox"/>					
Кнопки, важелі, стопори і т.п.	Перевірка справності	<input checked="" type="checkbox"/>	<input checked="" type="checkbox"/>						
Гальмо ланцюга	Перевірка справності	<input checked="" type="checkbox"/>	<input checked="" type="checkbox"/>						
Ручний паливний насос	Перевірка справності	<input checked="" type="checkbox"/>	<input checked="" type="checkbox"/>						
Паливний бак	Чистка				<input checked="" type="checkbox"/>				
Паливний фільтр	Чистка				<input checked="" type="checkbox"/>				
	Заміна						<input checked="" type="checkbox"/>		
Масляний фільтр	Чистка				<input checked="" type="checkbox"/>				
	Заміна						<input checked="" type="checkbox"/>		
Масляний бак	Чистка				<input checked="" type="checkbox"/>				
Змащування ланцюга	Перевірка справності	<input checked="" type="checkbox"/>							
Пильний ланцюг	Перевірити справність, стан заточки	<input checked="" type="checkbox"/>							
	Перевірити натяг	<input checked="" type="checkbox"/>							
	Загострити							<input checked="" type="checkbox"/>	
Зірочка ланцюга	Перевірити зношення			<input checked="" type="checkbox"/>					
Направляюча шина	Перевірити зношення, пошкодження	<input checked="" type="checkbox"/>							
	Очистити та перевернути			<input checked="" type="checkbox"/>				<input checked="" type="checkbox"/>	
	Усунути заусенці							<input checked="" type="checkbox"/>	
Повітряний фільтр	Чистка			<input checked="" type="checkbox"/>					
	Заміна						<input checked="" type="checkbox"/>	<input checked="" type="checkbox"/>	
Ребра циліндра	Чистка				<input checked="" type="checkbox"/>			<input checked="" type="checkbox"/>	
Свіча запалення	Відрегулювати зазор між електродами Замінювати через кожні 100 мотогодин						<input checked="" type="checkbox"/>	<input checked="" type="checkbox"/>	
Доступні гвинти і гайки	Підтягнути							<input checked="" type="checkbox"/>	
Уловлювач ланцюга	Перевірити	<input checked="" type="checkbox"/>							
	Замінити						<input checked="" type="checkbox"/>		

ЗАТОЧУВАННЯ ЛАНЦЮГА ПИЛКИ

15



УВАГА - НЕБЕЗПЕЧНО!



Правильно загострений ланцюг пилки є важливим для мінімізації небезпеки віддачі. Гострий ланцюг забезпечує ефективне різання, легко проникаючи через деревину. Тупий ланцюг вимагає сильного тиску на пилу, що призводить до перенавантаження двигуна.

Ланцюг включає в себе ріжучий зуб і обмежувач глибини різання. Вертикальна відстань між цими компонентами визначає глибину різання. Пам'ятайте наступні технічні характеристики під час точіння ріжучих зубів:

- Верхній кут різання (30°)
- Бічний кут (85°)
- Налаштування зазору різання (0,65 мм)

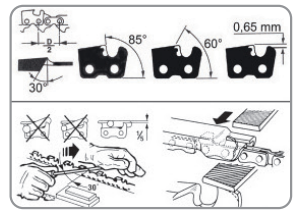

УВАГА - НЕБЕЗПЕЧНО!



Відхилення від вказаної геометрії різання збільшує ризик віддачі.

Заточування ланцюга пилки вимагає відповідних навичок та конкретних інструментів для збереження правильних кутів та глибини. Дотримуйтесь інструкцій щодо заточки ланцюга. Для тих, хто не має досвіду у обслуговуванні

ланцюгової пили, рекомендується заточити або замінити ланцюг за допомогою фахівця.

1. Вимкніть пилу та двигун пили.
2. Використовуйте круглий напильник діаметром 4,8 мм для заточування.



УВАГА!



Використання інших діаметрів може пошкодити ланцюг та збільшити ризики при експлуатації!

3. Завжди загострюйте зсередини назовні, направляючи напилек з внутрішньої сторони зуба назовні та піднімаючи напилек при зворотному ході.
4. Почніть із заточування зубів з одного боку, потім поверніть пилку, щоб заточити інший бік.
5. Після заточування всі ріжучі зуби повинні бути однаковими по довжині.
6. Кожного третього заточування перевіряйте та підпилюйте обмежувач глибини, щоб підтримувати правильне налаштування на 0,65 мм нижче ріжучого зуба, злегка заокруглюючи передній край після регулювання.

НАПРАВЛЯЮЧА ШИНА ТА ЛАНЦЮГОВЕ КОЛЕСО

16

Направляюча шина піддається особливо сильному зносу в носовій і нижній частині. Щоб уникнути одностороннього зносу, перевертайте шину кожного разу, коли ви заточуєте ланцюг. Ланцюгове колесо також піддається особливо сильному зносу. Якщо ви помітили глибокі сліди зносу на зубцях, ланцюгове колесо необхідно замінити. Зношене ланцюгове колесо скорочує термін служби ланцюга.

ЗАХИСТ ЛАНЦЮГА

17

Захисний кожух ланцюга необхідно закріпити відразу після завершення роботи з пилою та під час транспортування ланцюгової пили.

ПОРАДИ З ВИКОРИСТАННЯ ПИЛИ

18

Якщо це можливо, завжди використовуйте козли (Див. Мал. М в Додатку).

Ви маєте кращий контроль, коли пиляєте нижньою стороною ланцюгової шини (коли тягнете ланцюг), а не верхньою стороною ланцюгової шини (штовхаючи пильний ланцюг).

Пильний ланцюг не повинен контактувати ні з землею, ні з іншим предметом під час розпилювання або після його завершення.

Слідкуйте за тим, щоб пильний ланцюг не застряг у деревині. Не дозволяйте стовбуру дерева зламатися або відколотися.

Враховуйте також запобіжні заходи щодо віддачі (див. примітки щодо техніки безпеки).

Для розпилювальних робіт на схилах пагорбів завжди стійте на ділянці над колодою.

Щоб зберегти повний контроль під час пиляння, зменшіть тиск наприкінці різання, не послаблюючи зчеплення з рукоятками ланцюгової пилки. Слідкуйте за тим, щоб пильний ланцюг не торкався землі.

Після завершення різання зачекайте, поки ланцюгова пила зупиниться, перш ніж знімати її. Завжди вимикайте двигун ланцюгової пилки перед переміщенням між деревами.

Якщо ланцюг заклинить, не намагайтеся витягнути ланцюгову пилу із силою. Існує ризик травмування. Вимкніть двигун і за допомогою важеля або клина відпустіть ланцюгову пилу.

ВАЛКА ДЕРЕВА

Потрібен великий досвід у валці дерев. Зрізуйте дерева лише тоді, коли ви можете безпечно поводитися з ланцюговою пилюкою.

З міркувань безпеки радимо недосвідченим користувачам не зрізати стовбури з направляючою шиною, меншою за діаметр стовбура.

Переконайтеся, що в полі дії немає людей і тварин. Безпечна відстань між деревом, яке потрібно зрізати, і найближчим робочим місцем має становити 2 ½ довжини дерева.

Зверніть увагу на напрямок падіння:

Користувач повинен мати можливість безпечно пересуватися навколо зрізаного дерева, легко розпилити дерево та прибрати гілки. Уникайте того, щоб зрізане дерево зачепилося за інше дерево. Зверніть увагу на природний напрямок падіння, який залежить від особливостей нахилу і викривлення дерева, напрямку вітру і кількості гілок.

Під час пиляння на схилах користувачу пили слід залишатися вище дерева, яке потрібно зрізати, оскільки дерево, ймовірно, скотиться вниз або зісковзне з схилу після зрізання.

- Невеликі дерева, діаметром 15-18 см, зазвичай можна спилити одним розрізом.

- У разі дерев з більшим діаметром необхідно виконати підпил і зворотний розпил (див. схему).

Не звалюйте дерева, коли дме сильний або мінливий вітер, якщо існує загроза пошкодження майна або якщо дерево може впасти на електричні дроти.

Під час звалювання дерев переконайтеся, що ніхто не наражається на небезпеку, дерево не зачіпає лінії живлення та не завдасть шкоди майну. Якщо дерево торкається лінії живлення, необхідно негайно повідомити про це комунальне підприємство.



УВАГА!



Вирубка дерев - це небезпечна операція, яка вимагає вправності і досвіду!

ПІДГОТОВКА РОБОЧОЇ ЗОНИ БІЛЯ СТОВБУРА

1. Видалення гілок: видаліть гілки, що звисають. Видаляючи гілки, ніколи не працюйте вище рівня плечей.

2. Зона втечі:

Видаліть підлісок навколо дерева, щоб забезпечити легкий вихід. Зона евакуації (Див. Мал. О(1) в Додатку) має бути приблизно на 45° з обох боків позаду запланованого напрямку валки (Див. Мал. О(2) в Додатку).

3. Підріз (Див. Мал. Р (а), Р в Додатку):

Зробіть підріз в тому напрямку, в якому ви хочете, щоб дерево впало. Почніть з нижнього, горизонтального розрізу. Глибина розрізу повинна бути приблизно 1/3 діаметра стовбура. Тепер зробіть косий розпил зверху під кутом приблизно 45°, щоб точно зустрітися з нижнім розрізом.

4. Валочний пропилю (Див. Мал. Р (b), Р в Додатку):

Розріжте горизонтально у напрямку підріза. Задній розріз має проходити горизонтально на 5 см вище горизонтальній лінії підрізу. Залиште нерозрізану приблизно 1/10 діаметра. Це недопил.

Недопил запобігає повороту і падінню дерева в неправильному напрямку. Не прорізайте недопил.

5. Якщо пилу починає затискати, вставте клин, щоб розкрити розріз. Використовуйте дерев'яні, пластикові або алюмінієві клини, щоб відкрити зріз і звалити дерево (Див. Мал. Q в Додатку).

6. Після проведення пропилю дерево падає самостійно або за допомогою валочного клина чи валочного важеля (Див. Мал. Q в Додатку).

Як тільки дерево почне падати, витягніть пилу, зупиніть двигун і покиньте робоче місце шляхом евакуації (Див. Мал. О(1) в Додатку).

Звертайте увагу на падіння гілок і не спотикайтеся.

Під час видалення гілок трапляється багато нещасних випадків. Ніколи не ріжте гілки дерев, коли ви стоїте на колі. Якщо гілки знаходяться під натягом, пам'ятайте про зону пружини.

- Не видаляйте опорні гілки до завершення спилювання.

- Гілки під натягом необхідно пиляти знизу вгору, щоб запобігти заклинювання пили (Див. Мал. N в Додатку).

- При роботі з більш товстими гілками використовуйте ту саму техніку, що й під час розпилювання

зрубаного стовбура. Працюйте ліворуч від колоди і якомога ближче до пили. Наскільки можливо, вага пилки повинна спиратися на колоду.

- Змініть положення, щоб відпилити гілки з іншого боку стовбура.
- Гілки, що стирчать, обрізають окремо.
- Відріжте менші гілки, як показано на малюнку, одним рухом.

РОЗПИЛЮВАННЯ

Це стосується розпилювання зрізаного стовбура дерева на дрібніші частини.

- Слідкуйте, щоб ланцюг пилки не торкався землі під час пиляння.
- Переконайтеся, що ви зайняли надійну позицію, а у випадку похилої землі станьте над колодою.
- Переконайтеся, що ви маєте надійну опору та рівномірно збалансуйте вагу тіла на обох ногах. По можливості стовбур потрібно захистити і підперти гілками, колодами або клинами. Дотримуйтесь простих інструкцій для легкого розпилювання.

1. Колода лежить на землі: розпиляйте колоду зверху повністю і стежте, щоб кінець розрізу не торкався землі (Див. Мал. J в Додатку).

Якщо ви можете повернути стовбур дерева, розпиляйте його на дві третини. Потім переверніть стовбур і пропиляйте решту шляху зверху.

2. Колода підтримується на одному кінці (Див. Мал. K в Додатку):

Почніть пиляти знизу і рухайтесь вгору (верхнюю стороною шини) на третину діаметра стовбура, щоб запобігти розколу. Потім розпиляйте зверху вниз (нижньою стороною шини) в напрямку першого розрізу, щоб запобігти застряганню шини в деревині.

3. Колода підтримується з обох кінців (Див. Мал. L в Додатку):

Почніть зверху і опустіться (нижнім краєм шини) до третини діаметра стовбура. Потім розпиляйте знизу верхнім краєм шини, доки два розрізи не зустрінуться.

ВКАЗІВКИ З РЕМОНТУ

19

Користувачі даного пристрою можуть проводити лише ті роботи з технічного обслуговування та догляду, які описані у даній інструкції з експлуатації. Інші ремонтні роботи можуть проводити лише сертифіковані спеціалісти.

УТИЛІЗАЦІЯ

20



Не викидайте інструмент разом із побутовим сміттям, а утилізуйте безпечним для навколишнього середовища згідно з чинним законодавством.

ЗБЕРІГАННЯ

21

- Спорожніть паливний бак перед зберіганням пилки.
- Зберігайте інструмент у місцях, не доступних для дітей.
- Утримуйте інструмент у справному стані.
- Тримайте ріжучі інструменти гострими та чистими. Належно доглянуті ріжучі інструменти з гострими ріжучими краями менше схильні до заклинювання та легше контролюються.
- Захищайте її від прямого впливу сонячних променів. Якщо можливо, зберігайте в темному місці.
- Не зберігайте інструмент в пластикових пакетах, щоб уникнути накопичення вологості.

УМОВИ ГАРАНТІЇ

22

На інструмент діє гарантія один рік з моменту продажу товару, що підтверджується записом і печаткою продавця в гарантійному талоні. Протягом гарантійного терміну всі несправності, що виникли за вини виробника, усуваються безкоштовно.

Умови гарантії продукції **Könner & Söhnen®** ретельно описані у Вашому гарантійному талоні, який обов'язково видається при купівлі.



<p>(J)</p>	<p>(K)</p>
<p>(L)</p>	<p>(M)</p>
<p>(N)</p>	<p>(O)</p>
<p>(P)</p>	<p>(Q)</p> <p>(R)</p>



EC Declaration of Conformity

Nr. 192

The following products have been tested by us with the listed standards and found in compliance with the European Community Machinery Directive 2006/42/EC, Noise Directive 2000/14/EC.

Manufacturer: DIMAX INTERNATIONAL GmbH
Address: Flinger Broich 203, 40235 Duesseldorf, Germany
Product: Gasoline chainsaw "Könner & Söhnen"
Type / Model: KS CS21G, KS CS21G-13, KS CS21G-16, KS CS21G-16-1,
KS CS31G, KS CS31G-16, KS CS31G-18, KS CS31G-20
KS CS31G-16-1, KS CS31G-18-1, KS CS31G-20 -1

The statement is based on a single evaluation of above mentioned products. It does not imply an assessment of the whole production and does not permit the use of the test lab. logo. The manufacturer should ensure that all product in series production are in conformity with the product sample detailed in this report. The applicant should hold the whole technical report at disposal of the competent all the right.

Applied EC Directives: 2006/42/EC Machinery Directive
2000/14/EC Noise Directive
(EU) 2016/1628 Non-Road mobile machinery emissions

Applied Standards: EN ISO 11681-1:2022
EN ISO 12100:2010

Gasoline engine KS 80 corresponds to European Emission Standard Euro 5 (STAGE V). This is confirmed by EU TYPE-APPROVAL CERTIFICATE granted by NSAI certification of Dublin. Technical service responsible for carrying out the test - TUV.
Date of issue 17/01/2019

Gasoline engine KS 90 corresponds to European Emission Standard Euro 5 (STAGE V). This is confirmed by EU TYPE-APPROVAL CERTIFICATE issued by ministry of industry, trade and tourism of Madrid. Technical service responsible for carrying out the test - IDIADA.
Date of issue 07/05/2019

2000/14/EC_2005/88/EC Annex VI

For model KS CS21G Noise measured Lwa = 113,2 dB (A), guaranteed Lwa = 117 dB (A)
For model KS CS31G Noise measured Lwa = 111,9 dB (A), guaranteed Lwa = 117 dB (A)



Issued Date: 2024-06-24
Place of issue: Duesseldorf
Director: Fomin P.

P. Fomin

DIMAX
International GmbH
Flinger Broich 203 40235 Düsseldorf
USt-ID DE296177274
koenner-soehnen.com

We DIMAX INTERNATIONAL GmbH hereby declare that specified above conforms covering European Parliament and Council Directives, 2006/42/EC of 17 May 2006 Machinery Directive, Noise Directive 2000/14/EC of 8 May 2000. The CE mark above can be used under the responsibility of manufacturer. After completion of an EC declaration of Conformity and compliance with all relevant EC directives.

КОНТАКТИ

Deutschland:

DIMAX International GmbH Flinger
Broich 203 -FortunaPark- 40235
Düsseldorf, Deutschland
www.konner-sohnen.com

Ihre Bestellungen

orders@dimaxgroup.de

Kundendienst, technische Fragen und Unterstützung

support@dimaxgroup.de

Garantie, Reparatur und Service

service@dimaxgroup.de

Sonstiges

info@dimaxgroup.de

Polska:

DIMAX International Poland Sp.z o.o.
ul. Południowa 8, 05-830,
Stara Wieś, Polska,
info.pl@dimaxgroup.de
www.konner-sohnen.com

Україна:

ТОВ «Генератор альянс»,
вул. Електротехнічна 47,
02225, м. Київ, Україна
sales@ks-power.com.ua
www.konner-sohnen.com